

W wydaniu:

Nowy Statut ŚSM str. **6-7**



Jak truje nas czad str. **8**



Z Klubu str. **13-15**



Nasze Uroczysko

Magazyn Informacyjny Świątokrzyskiej Spółdzielni Mieszkaniowej

Kwartalnik bezpłatny

Marzec Nr 1 (45)/2018

Nakład: 1 800



KONTAKT

Świętokrzyska Spółdzielnia Mieszkaniowa
ul. Warszawska 155, 25-547 Kielce
godziny pracy: 7⁰⁰ - 15⁰⁰
Numery telefonów:
sekretariat: 41 331-10-01, 331-10-02, 331-78-17
fax: 41 331-92-23
e-mail: biuro@ssmkielce.pl

Dział Gospodarki Nieruchomościami
Kierownik: 41 331-10-01 wew. 102
Administratorzy: 41 331-10-01 wew. 121 i 123
Inspektorzy nadzoru: 41 331-10-01 wew. 122 i 127
Biuro Obsługi: 41 331-42-69
41 331-10-01 wew. 120

Dział Ogólny
Kierownik: 41 331-10-01 wew. 111
Sprawy członkowskie: 41 331-10-01 wew. 112
Sprawy odrębnej własności lokali: 41 331-10-01 wew. 111

Radca prawny
pokój nr 16A, tel. 41 331-10-01 wew. 115
wtorek 11³⁰ – 12³⁰ i piątek 10⁰⁰ – 11⁰⁰

Księgowość i Finanse
Główny Księgowy: 41 331-10-01 wew. 103
księgowość: 41 331-10-01 wew. 116
windykacja: 41 331-10-01 wew. 114 (wtorek do 17⁰⁰)

Dyżur członka Rady Nadzorczej
pierwszy czwartek miesiąca
w godz. 16⁰⁰ – 17⁰⁰

Klub „Uroczysko”
41 331-10-74, 606-119-228

NUMER KONTA BANKOWEGO
Getin Noble Bank S.A.
74 1560 0013 2353 6758 7000 0003

ogłoszenia:

OGŁOSZENIE

Świętokrzyska Spółdzielnia Mieszkaniowa w Kielcach
ul. Warszawska 155, 25-547 Kielce

posiada do sprzedania **miejsce postojowe** w garażu podziemnym w budynku przy
ul. Z. Nałkowskiej 2A (oznaczone nr 46).

Podania w sprawie zakupu należy składać w Biurze Obsługi Spółdzielni
ul. Warszawska 155, 25-547 Kielce.

Cena miejsca postojowego: 22 774,40 zł plus VAT.



Nasze Uroczysko

Magazyn informacyjny Redaguje zespół **Wydawca: Świętokrzyska Spółdzielnia Mieszkaniowa**,
ul. Warszawska 155, 25-547 Kielce, www.ssmkielce.pl, e-mail: biuro@ssmkielce.pl

Druk: ColorPress Art Sp. z o.o., e-mail: biuro@colorpress.com.pl

The background features a rustic wooden surface adorned with vibrant tulips in shades of red, yellow, and pink. Scattered around are several decorated Easter eggs in various colors like orange, purple, green, and blue, some with floral patterns. A yellow ribbon is tied in a bow on the left side. A white rectangular box with a subtle shadow is centered on the page, containing the main text.

*Pełnych radosnej nadziei
Świąt Zmartwychwstania Pańskiego,
które niesie odrodzenie duchowe,
daje siłę w pokonywaniu trudności
i pozwala z ufnością patrzeć w przyszłość...,
a także odpoczynku w rodzinnym gronie
i słonecznych spotkań
z budzącą się do życia przyrodą*

*życzą
Rada Nadzorcza,
Zarząd
i Pracownicy
Świątokrzyskiej Spółdzielni Mieszkaniowej*

Z prac Rady Nadzorczej ŚSM

W bieżącym kwartale odbyły się 3 plenarne posiedzenia Rady Nadzorczej. Kolejne odbędzie się już po zamknięciu tego wydania Kwartalnika „NU”.

Na posiedzeniach swych Rada rozpatrzyła, przyjęła informacje Zarządu ŚSM oraz podjęła decyzje w formie uchwał w następujących sprawach:

1. Sprawozdania Zarządu ŚSM z realizacji planu gospodarczo-finansowego 2017 roku.
2. Przyjęcia w poczet Członków ŚSM.
3. Zatwierdzenia struktury organizacyjnej na 2018 rok (§ 44 ust. 1 pkt 12 Statutu ŚSM) oraz uchwalenie wskaźników do planu zatrudnienia

Rada Nadzorcza wspólnie z Zarządem prowadzi ciągłe analizy ilościowe i finansowe zużycia wody na naszym Osiedlu, celem zminimalizowania strat wody w budynkach, co przekłada się na koszty ponoszone przez Mieszkańców.

Na spotkaniach podczas posiedzeń plenarnych Rady Nadzorczej, obrad Prezydium oraz Komisji (Rewizyjnej i GZS) omawiane były też interwencje Mieszkańców „Uroczyska” i ich wnioski składane m.in. podczas dyżurów członków Rady Nadzorczej.

Przypominamy Państwu, że w siedzibie Spółdzielni w każdy, pierwszy czwartek miesiąca odbywają się takie dyżury (od godziny 16.00 do 17.00).

Jak już informowaliśmy, w listopadzie ubiegłego roku rozpoczęła pracę Komisja Statutowa ŚSM, której zadaniem było opracowanie projektu nowego Statutu naszej Spółdzielni.

Powołanie przez Zarząd ww. Komisji podyktowane było przede wszystkim koniecznością dostosowania Statutu Spółdzielni do znowelizowanej Ustawy o spółdzielniach mieszkaniowych, która weszła w życie z dniem 09 września 2017 roku. W Komisji uczestniczyło dwóch członków Rady Nadzorczej. Projekt opracowany przez Komisję Statutową, Zarząd przedłożył do opinii Rady Nadzorczej, która w dniu 27.02.2018 roku zajęła w tej sprawie stanowisko. Ostateczny projekt Zarząd wyłożył do wglądu dla Członków Spółdzielni w dniu 05.03.2018 roku w siedzibie Spółdzielni (Biuro Obsługi, w godzinach: 7.00 do 20.00, w pok. nr 17 w dni robocze w godzinach **7.30 do 14.30** oraz na stronie internetowej Spółdzielni www.ssmkielce.pl). Projekt ten będzie przedmiotem obrad Walnego Zgromadzenia Członków ŚSM, które odbędzie się w dniu **23 marca 2018 roku, o godz. 17.00 w siedzibie Spółdzielni!**

20 lutego b.r. Prezes Zarządu wraz z pracownikami Działu Technicznego Spółdzielni i członkiem Rady Nadzorczej udali się na Wydział Inżynierii Środowiska Politechniki Świętokrzyskiej celem nawiązania bliższej współpracy z ww. Uczelnią.

Dzięki rozmowom zostały powołane cztery Zespoły:

- Zespół ds. ciepła,
- Zespół ds. budynków i wentylacji,
- Zespół ds. geodezji,
- Zespół ds. wodno-kanalizacyjnych.

O wynikach prac powołanych Zespołów będziemy Państwa informować w kolejnych wydaniach Kwartalnika „NU”.

23 lutego b.r. Prezes Zarządu wraz z pracownikami Działu Technicznego i członkiem Rady Nadzorczej przeprowadzili rozmowy z Przedstawicielami Elektrociepłowni Kielce. Głównym tematem rozmów było rozpoznanie możliwości dofinansowania przez ww. Firmę kosztów podłączenia ciepłej wody w budynkach wielorodzinnych na naszym Osiedlu.

W omawianym okresie członkowie Rady Nadzorczej brali również udział, jako obserwatorzy w przetargach organizowanych przez Spółdzielnię. Najważniejsze przetargi w bieżącym kwartale dotyczyły remontów elewacji budynków mieszkalnych przy ul. Warszawskiej 157 i Orkana 34, oraz zakupu wodomierzy mieszkaniowych z nakładką radiową (którym kończy się okres legalizacji), a także oprzyrządowania umożliwiającego odczyt wodomierzy we własnym zakresie. Przetargi na ww. prace zostały rozstrzygnięte.

Na zakończenie wszystkim Czytelnikom Magazynu „Nasze Uroczysko”, pragnę z okazji zbliżających się Świąt w imieniu Rady Nadzorczej Świętokrzyskiej Spółdzielni Mieszkaniowej życzyć zdrowych, rodzinnych i ciepłych Świąt Wielkiej Nocy.

Z poważaniem,
Czesław Fąfara
Zastępca Przewodniczącej RN ŚSM

OGŁOSZENIE

**Świętokrzyska Spółdzielnia Mieszkaniowa
ul. Warszawska 155, 25-547 Kielce**

Posiada do wynajęcia, po atrakcyjnych cenach, następujące lokale użytkowe w Kielcach:

- **lokal handlowo-usługowy o pow. 12 m², w budynku przy ul. Warszawskiej 159**
- **lokal handlowo-usługowy o pow. 14 m², w budynku przy ul. Warszawskiej 161**
- **lokal handlowo-usługowy o pow. 12 m², w budynku przy ul. Warszawskiej 161**

Szczegółowe informacje można uzyskać w Dziale NG Spółdzielni, ul. Warszawska 155 lub tel. (41) 331 10 01 wew. 121.

Informacje dla Mieszkańców

* * *

ZAWIADOMIENIE

Zarząd ŚSM, działając na podstawie § 18 ust. 1 Statutu, zwołuje **Nadzwyczajne Walne Zgromadzenie Członków Świętokrzyskiej Spółdzielni Mieszkaniowej, w celu uchwalenia nowego Statutu ŚSM.**

Zebranie odbędzie się w siedzibie Spółdzielni w Kielcach przy **ul. Warszawskiej 155, w dniu 23 marca 2018 r., o godz. 17.00.**

Porządek obrad:

1. Otwarcie obrad.
2. Wybór Prezydium Zgromadzenia.
3. Wybór Komisji Skrutacyjnej.
4. Wybór Komisji Wnioskowej.
5. Przyjęcie porządku obrad Walnego Zgromadzenia.
6. Podjęcie uchwały w sprawie przyjęcia znowelizowanego Statutu ŚSM, w tym:
 - a) rozpatrzenie i przegłosowanie złożonych do projektu Statutu poprawek,
 - b) podjęcie uchwały o przyjęciu nowego Statutu, uwzględniającego przyjęte poprawki.
7. Wolne wnioski (w trybie § 34 Statutu).
8. Zamknięcie obrad Walnego Zgromadzenia.

Wyjaśnienia:

1. **Ustawą z dnia 20 lipca 2017 r. o zmianie Ustawy o spółdzielniach mieszkaniowych, ustawy - kodeks postępowania cywilnego oraz ustawy - prawo spółdzielcze**, która weszła w życie z dniem 09 września 2017 r. dokonano wielu istotnych zmian dotyczących spółdzielni mieszkaniowych. Spółdzielnie mają obowiązek dokonania zmian swoich Statutów, stosownie do wymagań ww. ustawy.
2. W związku z tym, że zmian w przepisach ustawy, a tym samym Statutu jest bardzo dużo, Zarząd wnosi o uchwalenie nowego Statutu zamiast uchwalania licznych zmian do obowiązującego Statutu.
3. Projekt nowego Statutu ŚSM będzie wyłożony do wglądu członków od dnia **05 marca 2018 r.** w siedzibie Spółdzielni – Biuro Obsługi, w godzinach: **7.00 do 20.00**, w pok. nr 17 w dni robocze w godzinach **7.30 do 14.30** oraz na stronie internetowej Spółdzielni **www.ssmkielce.pl**.
4. Członek Spółdzielni ma prawo zgłosić poprawki do projektu Statutu w siedzibie Spółdzielni, nie później niż w dniu **20 marca 2018 r., do godz. 15.00.** Zgłoszenie poprawki **nie wymaga** poparcia innych członków.

* * *

Papier do niebieskiego

Od 1 marca w Kielcach obowiązuje segregacja dodatkowej frakcji odpadów.

W altanach śmietnikowych zostały lub w najbliższym czasie zostaną dostawione pojemniki niebieskie - wyłącznie na papier.

Taki obowiązek narzuca obowiązujące od lipca 2017 roku rozporządzenie Ministra Środowiska dotyczące ujednoczenia segregacji odpadów w całym kraju. W Kielcach nadal będzie to robić konsorcjum Firm: Eneris z Rejonowym Przedsiębiorstwem Zieleni i Usług Komunalnych.

Nie zmieniają się natomiast ceny za odbiór odpadów. Nadal w Kielcach będzie to 9,50 zł za śmieci posegregowane i 12 zł za śmieci niesegregowane.

W Kielcach śmieci są segregowane do pięciu pojemników:

- **Czarny** - odpady zmieszane,
- **Brązowy** - odpady biodegradowalne,
- **Zielony** - szkło,
- **Żółty** - plastik i metal
- **Niebieski** - papier.



Fot. ENERIS

* * *

Kradzież na tzw. „wnuczka”

Liczba tego rodzaju oszustw sięga kilku zdarzeń miesięcznie. Kwoty padające łupem przestępców to od kilkuset do nawet kilkudziesięciu tysięcy złotych.

Jak nie paść ofiarą oszustów:

- bądź ostrożny w kontaktach z nieznanymi;
- nigdy nie przekazuj pieniędzy osobom, których nie znasz. Nie ufaj osobom, które telefonicznie podają się za krewnych lub ich przyjaciół;
- zawsze osobiście potwierdzaj „prośbę o pomoc”, kontaktując się z najbliższymi;
- wszelkie telefoniczne prośby o pomoc, grożą utratą pieniędzy. Przez telefon nie widzisz z kim rozmawiasz;
- gdy ktoś dzwoni w takiej sprawie i pojawia się jakiegokolwiek podejrzenie, że to może być oszustwo koniecznie powiadom policję, dzwoniąc pod darmowy numer interwencyjny **112 lub 997.**

Jeśli zdarzy się, że zadzwoni telefon i ktoś w słuchawce powie, że jest członkiem rodziny potrzebującym pomocy w postaci dużej gotówki, a po pieniądze przyjedzie jego znajomy, nie wahaj się i **natychmiast zawiadom Policję.** Jest to jedyny sposób, aby nie paść ofiarą oszustów.

oprac. mat

Nowy Statut Świętokrzyskiej Spółdzielni Mieszkaniowej.

Ustawą z 20 lipca 2017 roku o zmianie Ustawy o spółdzielniach mieszkaniowych (Dz.U.2017.1596 z dnia 2017.08.25 r.) dokonano wielu zmian w przepisach dotyczących spółdzielni mieszkaniowych. Wszystkie istotne zmiany przedstawiliśmy Państwu w grudniowym numerze Kwartalnika „NU”.

Zgodnie z wymogami Ustawy, spółdzielnie mieszkaniowe mają obowiązek dokonania zmian swoich statutów, stosownie do wymagań znowelizowanej ustawy.

W celu opracowania projektu nowego Statutu, Zarząd Spółdzielni powołał Komisję Statutową, składającą się z przedstawicieli Rady Nadzorczej, Rad Nieruchomości oraz Zarządu, z udziałem Radcy Prawnego.

Projekt Statutu przygotowany przez Komisję, po konsultacji z Radą Nadzorczą, został wyłożony do wglądu członków w siedzibie Spółdzielni oraz na stronie internetowej ŚSM.

Projekt ten będzie przedmiotem obrad Nadzwyczajnego Walnego Zgromadzenia, które Zarząd zwołał na dzień 23 marca 2018 roku.

Poniżej przedstawiamy Państwu najważniejsze zmiany w Statucie, wynikające ze znowelizowanej Ustawy o spółdzielniach mieszkaniowych, które weszły w życie z dniem 09 września 2017 roku.

1. Nabycie członkostwa w spółdzielni:

- a) od 09 września 2017 r. członkostwo w spółdzielni jest ściśle związane z prawem do lokalu i powstaje z mocy prawa w przypadku posiadania spółdzielczego prawa lokatorskiego, bądź własnościowego. Jeżeli prawo to przysługuje wspólnie małżonkom, to obydwoje są automatycznie członkami. Nie ma już potrzeby składania deklaracji członkowskiej. Jeżeli udział w prawie własnościowym mają osoby nie będące małżonkami, to członkiem na tym lokalu może być tylko jedna z nich, wg ich uzgodnienia a przypadku braku, na podstawie rozstrzygnięcia Sądu.
- b) osoby posiadające prawo odrębnej własności do lokalu, jeżeli dotychczas nie były członkami, to nadal nimi nie są. Żeby być członkiem osoba taka musi złożyć deklarację członkowską, a Rada Nadzorcza podjąć uchwałę o przyjęciu w poczet członków. Jeżeli odrębna własność lokalu należy do małżonków, to obydwoje mogą być członkami, ale każdy z nich musi złożyć deklarację członkowską.

Istotna różnica w stosunku do dotychczasowych wymogów jest taka, że ze złożeniem deklaracji

nie ma już obowiązku wpłaty ani wpisowego, ani udziału członkowskiego. Przepisy dotyczące wpisowego i udziału członkowskiego od 09 września 2017 r. nie dotyczą już w ogóle spółdzielni mieszkaniowych.

2. Utrata członkostwa.

Członek posiadający spółdzielcze prawo do lokalu (lokatorskie bądź własnościowe) nie może wystąpić ze spółdzielni, gdyż jego członkostwo jest obligatoryjne.

Spółdzielnia nie może już pozbawiać członkostwa poprzez wykluczenie bądź wykreślenie np. z powodu zadłużenia lub innych przyczyn.

Aktualnie członkostwo w spółdzielni ustaje z mocy prawa w przypadkach:

- zbycia prawa do lokalu lub udziału w tym prawie,
- powstania wspólnoty mieszkaniowej (wyjścia ze struktury spółdzielni),
- wygaśnięcia spółdzielczego lokatorskiego prawa do lokalu.

Należy zwrócić uwagę na przypadki utraty członkostwa przez małżonka, który nie jest współwłaścicielem lokalu a był dotychczas członkiem tylko z tego powodu, że był małżonkiem członka posiadającego prawo do lokalu. Teraz osoba nie będąca właścicielem bądź współwłaścicielem lokalu, nie może być członkiem spółdzielni. Członek będący właścicielem lokalu (odrębnej własności) może wystąpić ze spółdzielni za pisemnym wypowiedzeniem członkostwa, w terminie przewidzianym w Statucie (za miesięcznym okresem wypowiedzenia).

3. Wygaśnięcie lokatorskiego prawa do lokalu.

Dotychczas lokatorskie prawo wygasało wraz z utratą członkostwa, a członkostwa mogła pozbawić Rada Nadzorcza, w szczególności z powodu zadłużenia czynszowego.

Ponadto spółdzielnia mogła zdecydować o wygaśnięciu prawa do lokalu, jeżeli po rozwodzie małżonkowie w wyznaczonym terminie nie ustalili dobrowolnie lub sędownie komu z nich prawo to przypadło.

Po zmianie przepisów (Art.13 uosm), spółdzielnia nie ma już możliwości ani pozbawienia członkostwa, ani wygaszenia prawa do lokalu.

Nowe przepisy stanowią, że wygasić prawo do lokalu może jedynie Sąd na wniosek spółdzielni. W przypadku zaległości czynszowych, wniosek może być złożony dopiero wówczas, gdy występuje zaległość za okres co najmniej 6. miesięcy.

4. Przywracanie prawa do lokalu, art.16(1).

Osoba, która utraciła prawo do lokalu (lokatorskie) z powodu zadłużenia czynszowego ma roszczenie



do spółdzielni o ponowne jego ustanowienie, jeżeli spłaci cały dług wraz z odsetkami i innymi kosztami. Roszczenie jest skuteczne, jeżeli wcześniej nie został ustanowiony tytuł prawny do tego lokalu na rzecz innej osoby.

5. Uprawnienia właścicieli mieszkań – osób posiadających odrębną własność lokalu.

Dotychczasowe przepisy stanowiły, że do zarządzania spółdzielnią nie stosuje się przepisów ustawy o własności lokali. W zmieniony art. 27 uosm dopisano „z wyjątkiem art. 22 uowl”, który stosuje się odpowiednio.

Przepis art. 22 mówi, że czynności zwykłego zarządu podejmuje zarząd samodzielnie, natomiast do czynności przekraczających zakres zwykłego zarządu wymagana jest uchwała właścicieli.

Tak więc Zarząd spółdzielni, jeżeli zamierza wykonać w danej nieruchomości roboty inwestycyjne lub inne związane np. ze zmianą przeznaczenia części wspólnych, musi uzyskać zgodę właścicieli, a więc zwołać zebranie właścicieli i poddać pod głosowanie odpowiednią uchwałę.

Komplikuje się więc system decyzyjny. Oprócz konsultacji z Radą Nieruchomości i jak dotychczas uzyskaniem uchwały Rady Nadzorczej, dochodzi jeszcze uchwała właścicieli mieszkań (wspólników w danej nieruchomości). Mamy więc do czynienia z zarządzaniem dotyczącym spółdzielni a równocześnie wspólnot mieszkaniowych.

6. Fundusze spółdzielni.

Ustawa „Prawo spółdzielcze” stanowi, że zasadniczymi funduszami własnymi spółdzielni są:

1. Fundusz udziałowy powstający z wpłat udziałów członkowskich.

2. Fundusz zasobowy powstający z wpłat przez członków wpisowego.

Znowelizowana ustawa o spółdzielniach mieszkaniowych zlikwidowała wpłaty wpisowego oraz udziałów, nie zmieniając przepisu ustawy „Prawo Spółdzielcze”.

W tej sytuacji fundusze te nadal pozostają w wysokości wniesionych kwot przez dotychczasowych członków, do dnia 09 września 2017r.

7. Lustracja.

Tak, jak dotychczas, spółdzielnia ma obowiązek poddać się lustracji, raz na 3 lata.

Zmieniono w sposób zasadniczy przepisy dotyczące samych lustratorów, zakazując lustracji osobom związanym ze spółdzielniami mieszkaniowymi.

Aktualnie lustratorem nie może być:

- członek zarządu jakiegokolwiek spółdzielni mieszkaniowej (s.m.),
- prokurent lub likwidator jakiegokolwiek s.m.,
- główny księgowy jakiegokolwiek s.m.,
- radca prawny lub adwokat zatrudniony w s.m.,
- inne osoby pracujące w s.m., podległe: członko-

wi zarządu, głównemu księgowemu lub likwidatorowi.

W efekcie lustratorem nie może być osoba, która ma wiedzę o spółdzielczości mieszkaniowej!

Zmiany wprowadzone z inicjatywy Członków Spółdzielni

Poza zmianami wymuszonymi przepisami Ustawy, w projekcie nowego Statutu ŚSM dokonano istotnej zmiany dotyczącej zasad wyboru Rady Nadzorczej. Uwzględniając postulaty Członków, aby w Radzie Nadzorczej reprezentowane były interesy Członków wszystkich Nieruchomości mieszkaniowych poprzez swoich przedstawicieli oraz korzystając z doświadczeń innych kieleckich spółdzielni mieszkaniowych, wprowadzono zasadę parytetów przy wyborach do Rady Nadzorczej.

Zasada ta polega na tym, że danej Nieruchomości, bądź połączonym Nieruchomościom przyznaje się konkretną ilość mandatów w Radzie Nadzorczej.

Mandat ten może uzyskać wyłącznie Członek z tej Nieruchomości bądź połączonych Nieruchomości.

Łączenie Nieruchomości do celów wyborczych dotyczy tylko dwóch małych Nieruchomości: Klonowej 42C, którą dołączono do Nieruchomości I/5 oraz Nieruchomości I/6, którą połączono z Nieruchomością I/7.

Ilość mandatów przypadających danej Nieruchomości jest proporcjonalna do ilości mieszkań (członków) w tej Nieruchomości.

W związku z tym, że cała Rada Nadzorcza liczy 9 osób, poszczególnym Nieruchomościom przypada następująca liczba mandatów:

Po 1 mandacie przypada Nieruchomościom:

- I/1 (Nałkowskiej: 1, 2, 3, 4, 5, 6 i 8),
- I/3 (Struga: 1, 3, 4 i 8, Orkana: 5, 7 i 9),
- I/4 (Klonowa: 56, 58 i 60, Marszałkowska: 77, 79, 81 i 83),
- I/8 (Orkana: 30, 36, 38, 40, 42 i 44),
- I/6+I/7 - łącznie (Orkana: 12, 16, 18, 20, 26, 28 i 34),

Po 2 mandaty przypadają Nieruchomościom:

- I/2 (Warszawska: 157, 159 i 161, oraz Orkana 3)
- I/5+II/1- łącznie (Klonowa: 42C, 44, 46, 48, 52, Marszałkowska: 65, 67, 69, 71, 73, 73A i 75).

Należy podkreślić, że członkiem Rady Nadzorczej może zostać wyłącznie osoba, która uzyska więcej niż połowę wszystkich oddanych głosów w tajnym głosowaniu.

Szczegółowe zasady wyborów określono w projekcie nowego Statutu ŚSM.

**Przewodniczący Komisji Statutowej
Adam Wojda**

Jak truje nas czad?

Bezpieczeństwo i komfort – to dwie cechy mieszkania, które wymieniamy jednym tchem.

Z drugiej strony wciąż jeszcze sporo osób korzysta ze starych piecyków gazowych, mniej lub bardziej świadomie narażając swoje otoczenie na ryzyko związane z eksploatacją tych urządzeń w łazience. I choć większość z nas nie ma złych doświadczeń spowodowanych wybuchem gazu czy zatruciem, to nie możemy zapominać o tym, że piecyki się starzeją, a nasze bezpieczeństwo z upływem lat się zmniejsza. Odpowiedzialność za stan piecyków spoczywa na nas. Dlatego rozważając wymianę warto zadać sobie pytanie, czy nie skorzystać z możliwości jakie daje ciepło sieciowe - rozwiązanie nie tylko korzystne dla naszych portfeli, ale też wygodniejsze, i co najważniejsze, o wiele bezpieczniejsze od piecyka w naszej łazience.

O tym, że czasem warto zrezygnować ze starych przyzwyczajeń i skorzystać z możliwości, raczej nie trzeba nas przekonywać w przypadku nowych telefonów, samochodów, ani telewizji. Tymczasem jeśli chodzi o media, które przecież stanowią poważną pozycję w domowym budżecie zwykle zachowujemy się bardzo konserwatywnie. Tymczasem ciepło sieciowe dotychczas kojarzone głównie jako źródło ogrzewania naszych mieszkań, może nam służyć każdego chłodnego dnia, nie tylko zimą. Przy okazji może też pełnić rolę bezpiecznego źródła podgrzewającego wodę użytkową w naszej kuchni i łazience.

Dlaczego nie wszędzie tak jest?

Wyjaśnienia szukać trzeba w historii. Pierwotne plany zaopatrzenia w ciepło sieciowe nie przewidywały jego dostaw w okresie letnim. To dlatego w naszych mieszkaniach pojawiły się gazowe podgrzewacze, dzięki którym z naszych kranów przez cały rok mogła płynąć ciepła woda. Aktualne potrzeby

mieszkańców dotyczące jakości życia zdążyły już mocno się zmienić. W nowych budynkach wielorodzinnych, wykorzystujących ciepło sieciowe do celów grzewczych, standardem jest centralnie dostarczana ciepła woda.

Dlaczego piecyki gazowe nie stanowiły zagrożenia przed laty? Odpowiedź jest prosta – bo były nowe! Dodatkowo kiedyś prawidłową wentylację w budynkach korzystających z gazowych podgrzewaczy wody zapewniały nieszczelne okna. Ich wymiana, podyktowana oszczędnością ciepła oraz względami estetycznymi, zakłóciła pracę systemów wentylacji. Tym samym, kiedy na zewnątrz robi się zimno, a okna w mieszkaniach są szczelnie zamknięte, zaczyna brakować powietrza do całkowitego spalania gazu. Brak ciągu kominowego powoduje, że

niebezpieczne produkty spalania pozostają w naszych mieszkaniach. Wśród nich znajduje się śmiertelne zagrożenie dla wszystkich domowników – tlenek węgla, czyli innymi słowy czad. Jak groźny jest dla naszego życia pisaliśmy w grudniowym numerze Kwartalnika „NU”.

Rozwiązania połowiczne

Zagrożenie można oczywiście próbować zmniejszyć. Prawdopodobieństwo zatrucia tlenkiem węgla można zminimalizować m.in. poprzez montaż na-

wiewników okiennych w oknach czy zakup czujnika czadu. To generuje jednak koszty, nie dając jednocześnie stuprocentowej gwarancji bezpieczeństwa.

Najlepsze rozwiązanie

Decydując się na wymianę piecyka gazowego na instalację centralnej ciepłej wody mogą Państwo zapomnieć o poszukiwaniu fachowca, który naprawi piecyk czy zagrożeniach, jakie stwarza niewłaściwa eksploatacja urządzeń gazowych u sąsiada dwa piętra niżej.

Źródło:

Ciepło dla Krakowa
www.cieplodlakrakowa.pl
oprac. mat

CO SIĘ DZIEJE Z POWIETRZEM GDY DZIAŁA PIECYK GAZOWY?

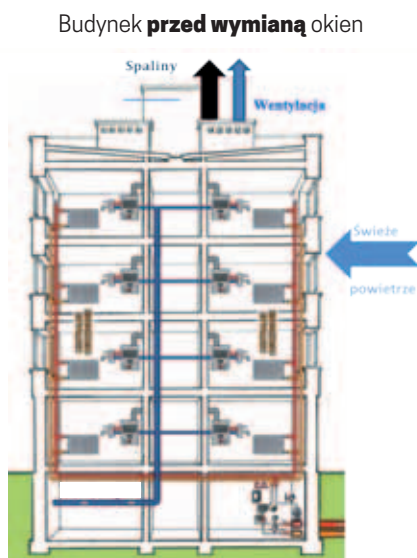

Charakterystyka budynku:

- › nieszczelne okna
- › piecyki gazowe ze świeczką
- › dobre przewietrzanie mieszkań

Efekt:

- › poprawne spalanie gazu
- › prawidłowo funkcjonujące kominospalinowe

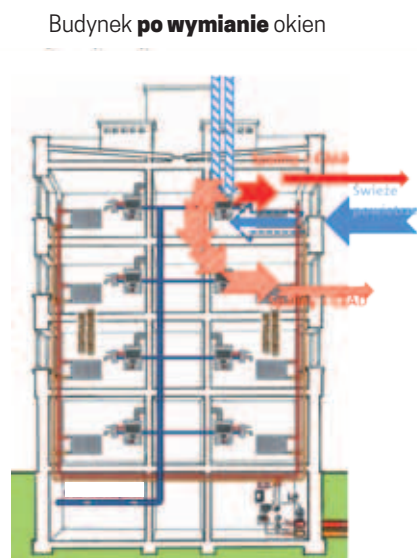

Charakterystyka budynku:

- › szczelne okna
- › utrudniane przewietrzanie mieszkań
- › nowe piecyki z elektrycznym zapłonem
- › pogarszający się stan kominów spalinowych

Efekt:

- › niepełne spalanie gazu ze względu na brak dostępu odpowiedniej ilości powietrza -> CZAD
- › nieprawidłowo pracujące kominy

Nie sprzątasz po psie? Uważaj, bo kosztuje to nawet 500 zł

Nie wszyscy zdajemy sobie sprawę jak dużym problemem są psie odchody. Próbowano już na wiele sposobów poradzić sobie z tym problemem. W niemal każdym większym mieście podejmowane były lub są akcje pod hasłem „Posprzątajmy razem miasto”. Pojawiały się pojemniki na odchody, mieszkańcom rozdawano łopatkę i woreczki do sprzątnięcia. Ale efekt tych inicjatyw był mizerny.

Podstawowym motywem sprzątnięcia psich odchodów jest troska o estetykę otoczenia i utrzymanie czystości. Jeśli chcemy mieć czyste chodniki i trawniki musimy przełamać przyzwyczajenia i sprzątać po swoim pupilu. Szczególnie problem zanieczyszczonych chodników i trawników widać po zimie. A warto pamiętać, że brudne i zanieczyszczone odchodami trawniki, ciągi piesze, czy też piaskownice mogą być poważnym zagrożeniem dla naszego zdrowia.

Szczególnie na zachorowania odzwierzęce narażone są dzieci, ze względu na niedojrzały układ immunologiczny.

Lekarze pediatrzy zawsze przestrzegają, że zabawa w brudnym piasku lub na skażonym trawniku może być przyczyną wielu schorzeń układu pokarmowego u dzieci. Nie sposób wyliczyć wszystkich konsekwencji jakie mogą wynikać z kontaktu ze skażonym środowiskiem. Ich rozpiętość jest szokująca: od biegunki do utraty wzroku, czy uszkodzenia wątroby, nerek. Szczególnie niebezpieczna jest toksokaroza, która powoduje choroby oczu, do ślepoty włącznie. Dlatego tak ważne jest sprzątnięcie po swoim psie.

Należy również mieć na uwadze, że za niestosowanie się do przepisów dot. utrzymania czystości w mieście może na nas zostać nałożony mandat w wysokości od 50 do nawet 500 zł!

Do naszej Spółdzielni wpływa wiele skarg od Mieszkańców narzekających na problem z zalegającymi nie tylko na trawnikach psimi odchodami. Dlatego też Zarząd odpowiadając na prośby i apele Mieszkańców podjął decyzję o zakupie stojaków z torebkami na psie nieczystości. Pierwsze dwa

stojaki z koszami i torebkami będą zamontowane w tzw. miniparku vis-à-vis Szkoły Podstawowej nr 27, a drugi nieopodal placu zabaw u zbiegu ulic Nałkowskiej i Turystycznej. Torebki będzie można również odebrać w siedzibie Spółdzielni w Biurze Obsługi.

Wyciąg z Uchwały nr VI/99/2015 Rady Miasta Kielce z dnia 19 marca 2015 r. w sprawie regulaminu utrzymania czystości i porządku na terenie Miasta Kielce

Rozdział 6.

Obowiązki osób utrzymujących zwierzęta domowe § 8.

1. Utrzymujący zwierzęta domowe zobowiązani są do zachowania środków ostrożności zapewniających ochronę zdrowia i życia ludzi oraz zwierząt, a także dołożenia starań, aby zwierzęta te nie były uciążliwe dla otoczenia.
2. Utrzymujący zwierzęta domowe zobowiązani są do sprawowania nad nimi właściwej opieki, a w szczególności nie pozostawiania ich bez dozoru.
3. Utrzymujący zwierzęta domowe zobowiązani są do:
 - 1) prowadzenia zwierząt na uwięzi, z zastrzeżeniem ust. 4,
 - 2) nałożenia kagańca psom ras uznawanych za agresywne zagrażającym otoczeniu,
 - 3) nie wprowadzania zwierząt, za wyjątkiem psów-przewodników, na tereny:
 - a) placów zabaw i piaskownic dla dzieci,
 - b) kąpielisk i boisk szkolnych,
 - c) zieleni i sportowe zarządzane przez następujące jednostki organizacyjne miasta:
 - szkoły,
 - przedszkola,
 - żłobki,
 - placówki wychowawcze,
 - placówki kultury,
 - urzędy.
 - d) budynków użyteczności publicznej i obsługi ludności, w tym w szczególności budynków, w których siedziby mają jednostki organizacyjne miasta określone w ppkt c, o ile władający tymi budynkami nie postanowią inaczej,
 - 4) należytego zabezpieczenia nieruchomości tak aby przebywające w niej zwierzęta nie mogły się z niej wydostać,
 - 5) niezwłocznego usuwania zanieczyszczeń pozostawionych przez zwierzęta, obowiązek ten nie dotyczy osób niewidomych, korzystających z psów przewodników.
4. W miejscach mało zatłoczonych, za wyjątkiem psów rasy określonej przepisami za agresywną, dopuszcza się prowadzenie psa bez smyczy, pod warunkiem, że pies ma nałożony kaganiec, a właściciel lub opiekun sprawuje kontrolę nad jego zachowaniem.



PASJE NASZYCH MIESZKAŃCÓW

W bieżącym wydaniu Kwartalnika „NU” prezentujemy już ostatnią część artykułu o urządzeniach mierzących czas. Tym razem Autor przybliży nam budowę i sposób funkcjonowania zegarów mechanicznych, elektrycznych, a także czasomierzy elektronicznych.

Miłej lektury. Redakcja.

Zegary mechaniczne

Zegar mechaniczny jest wynalazkiem europejskim. Powstał prawdopodobnie w XII lub XIII wieku w następstwie zmechanizowania zegara wodnego – po prostu zamiast wody użyto do napędu mechanizmu - kamiennego obciążnika. Trzeba było jeszcze wymyślić coś, co stabilizowałoby ruch elementów zegara oraz jakieś urządzenie wskazujące czas i to wszystko.

Łatwo się domyślić, że pierwsze zegary tego typu pojawiły się na wieżach i to nie tylko kościelnych. Tylko tu ciężna obciążników mogły odpowiednio długo odwijać się bębnow, a tarcza zegara mogła być widoczna z każdego miejsca w mieście. Problemem była tylko regulacja chodu. Urządzeniem służącym do tego celu jest wychwyty. Powstrzymuje on ruch mechanizmu chodu i zwalnia go w rytm wahań regulatora, przekazując mu równocześnie potrzebną do pracy energię. Początki tego rozwiązania wystąpiły już, jak wspomnieliśmy, w konstrukcji Su Sunga, ale właściwa wersja powstała w Europie, tu też była ulepszana i doskonalona przez cztery stulecia, dążąc do osiągnięcia jak największej dokładności wskazań. Najwcześniejszym pomysłem był wynaleziony ok. XIII w we Włoszech wychwyty wrzecionowy. Składa się on z cienkiego, pionowego wałka z dwiema paletami współpracującymi z zębami koła wychwytyowego. Palety są zamocowane na wałku w odległości równej średnicy koła tak, że jedna współpracuje z górną, druga zaś z dolną jego połówką a ich płaszczyzny robocze są wzajemnie prostopadłe. Rolę regulatora pełni tzw. kolebnyk – poziomy pręt umocowany na osi wychwyty, zaopatrzone w dwa przesuwne obciążniki służące do regulacji częstości wahań. Regulator taki nie był mimo wszystko zbyt dokładny – błąd wskazań sięgał nawet kilkudziesięciu minut na dobę, zegary wieżowe były więc często korygowane przy pomocy dokładniejszych zegarów słonecznych. Dalszy rozwój zasadniczo zmienił jednak sytuację. Wychwyty wrzecionowy zastąpiono kotwicyowym, a niedokładny regulator kolebnykowy – wynalezionym przez Galileusza wahadłem. Te zmiany w konstrukcji umożliwiły skokową poprawę dokładności zegarów do poziomu umożliwiającego ich używanie aż do czasów współczesnych. Błąd wskazań astronomicznych

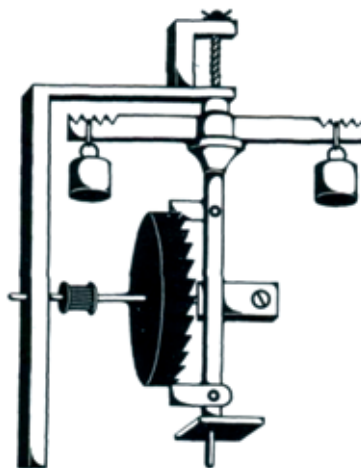

Wychwyty wrzecionowy z regulatorem kolebnykowym

zegarów wahadłowych wynosić może nie więcej niż 0,001 sekundy na dobę, oczywiście po zastosowaniu wielu urządzeń dodatkowych jak np. kompensacji temperaturowej i wszystko byłoby w porządku, gdyby nie... oczywiście, znów marynarze. Zegar wahadłowy sprawuje się doskonale pod warunkiem, że stoi mocno na ziemi lub innej, ale równie solidnej podstawie. Taką podstawą żadną miarą nie mógł być pokład statku. A dokładny pomiar czasu, aż do momentu wprowadzenia systemu GPS, był jedyną metodą określania tzw. długości geograficznej, czyli po prostu położenia na morzu. Bez dokładnego zegara żeglarz zwyczajnie nie wiedział gdzie jest!

Potrzeba, jak wiadomo, jest matką wynalazków i w tym wypadku rozwiązanie się znalazło: w miejsce obciążników wprowadzono napęd sprężynowy a zamiast wahadła pojawił się wynaleziony przez Roberta Hooke'a pierścieniowy balans na sprężynie włosowej. Teraz można było już nie tylko postawić zegar na pokładzie, ale nawet schować go do kieszeni, gdyby oczywiście mógł się tam zmieścić. Odpowiednia konstrukcja była już tylko kwestią czasu.

W 1524 roku ślusarz z Norymbergi Peter Henlein osadził mechanizm zegarowy w puszcze na piżmo, stając się twórcą pierwszego zegarka kieszonkowego zwanego odtąd „jajkiem norymberskim”. Trudno wprost uwierzyć, że przy ówczesnej technologii można było zmieścić skomplikowany mechanizm w puszcze o średnicy 5 cm, a nawet 3 cm, jak w przypadku zegarka wykonanego w roku 1550 przez Hansa Grubera, również z Norymbergi.

Właściwie można bez obawy popełnienia większego błędu powiedzieć, że zegarmistrzostwo stało się na długie lata narodowym rzemiosłem południowych i środkowych Niemiec. W licznych pracowniach Norymbergi, Augsburga, Monachium, Fussen powstawały prawdziwe cuda rzemieślniczego kunsztu niemożliwe do wykonania przez innych, współczesnych im, a trudne do skopiowania nawet przez dzisiejszych producentów, jak np. zegarki w pierścieniach wykonywane przez Jakoba Widmanna z Augsburga już w 1585 r.

Zapewne miała na to wpływ typowa, niemiecka cierpliwość, pracowitość i przysłowiowa dokładność miejscowych wytwórców, bez której osiągnięcie tego poziomu jakości wyrobów po prostu nie byłoby możliwe. Dopiero później sztuka ta rozszerzyła się na inne regiony obejmując Francję, Czechy, Anglię, Włochy, a przede wszystkim Szwajcarię, gdzie do dziś stanowi wiodącą gałąź działalności traktowaną jako przemysł narodowy.

Szczególnym epizodem w historii zegara, o którym nie sposób nie wspomnieć, jest to co wydarzyło się w górach Schwarzwald, w obecnej Badenii, gdzie w XVIII w. powstał ciekawy, odmienny od innych typ zegara. Zegary te prawie w całości wykonywane z drewna, napędzane były za po-

mocą kamiennych lub żeliwnych obciążników. Wychwył, początkowo z regulatorem kolebnikowym, od połowy XVIII stulecia regulowany był wahadłem umieszczanym - co ciekawe - przed tarczą zegara. Schwarzwaldzcy rzemieślnicy nadawali swoim zegarom charakterystyczny, nie stosowany przez innych, wygląd - bogato zdobionych roślinnymi motywami miniaturowych budek, domków lub dworców, ale problemem, któremu poświęcili najwięcej uwagi były zawsze urządzenia do wybijania godzin. Spotykało się przeróżne dzwonki nie tylko z najwymyślniejszych stopów metali, ale również ze szkła i porcelany, później pręty gongowe, piszczałki kurantowe, aż wreszcie pojawiła się tak charakterystyczna dla szwarzwaldzkich zegarów kukułka - mechanizm złożony z dwóch piszczałek o różnej tonacji i ukazującego się w okienku ruchomego ptaszka. Wymyślił ją i zastosował w 1730 roku Franz Anton Ketter z Schonwaldu. Zegary ze Schwarzwaldu dosłownie podbiły świat. Nie wiadomo czy to prostota, solidność i niezawodność, czy niska cena i powszechna dostępność, czy też niespotykana, drewniana konstrukcja przekładni, a może to ta obecna w nich do dziś „dusza”, tchnąca atmosferą gór, lasów, dzikiej, nieujarzmionej przyrody i swobodą weberowskiego „Wolnego strzelca” sprawiły, że charakterystyczne, drewniane, dzwoniące wszystkimi tonami zegary o ręcznie olejno malowanych tarczach z obowiązkową szwabachą na cy-

ferblacie, znajdowały nabywców od Ziemi Ognistej po Kamchatkę. Produkowano ich ponad pół miliona rocznie. Kres tej koniunkturze położyła dopiero konkurencja przemysłowo produkowanych zegarów amerykańskich, której rękodzieło szwarzwaldzkich mistrzów nie mogło sprostać. Tradycję ich podtrzymuje dziś fabryka Junghansa w Schrambergu, ale przecież żaden prawdziwy koneser/kolekcjoner nie zamieni oryginalnego „Schwarzwalda” na wyrób nowoczesnego przemysłu precyzyjnego, choćby i najlepszej współczesnej firmy.

I jeszcze jedno: znaczenie może nie tylko szwarzwaldzkich, ale ogólnie niemieckich wytworów zegarmistrzowskiego kunsztu, przejawiało się w Polsce w bardzo szczególny sposób: sam wyraz „zegar” to najwyraźniej spolszczony niemiecki „Zeiger” (wskaźnik). Ta nazwa czasomierza, nie występująca w żadnym innym języku europejskim, samego języka niemieckiego nie wyłączając, stanowi nie budzący wątpliwości dowód na skąd pochodziła najwidoczniej znaczna większość zegarów używanych przez naszych przodków.

Zegary elektryczne i elektroniczne

Kiedy w technice pojawiła się elektryczność, było oczywiste, że musi to spowodować szereg zmian również w konstrukcji przyrządów do pomiaru czasu. Pierwsze zmiany polegały na wpro-

reklama

Różne pasje, jeden ultraszybki Światłowód

od **39,99**
zł/mies.



Zapraszamy do salonów **Orange** w Kielcach
lub kontaktu **518 495 573** (koszt połączenia wg taryfy operatora)

sieć
#1 

Cena dotyczy internetu domowego w opcji do 100 Mb/s w umowie na 24 mies., od 13. mies. wyniesie 69,99 zł/mies., zawiera rabaty za zgodę marketingową i za e-fakturę. Szczegóły w regulaminie „Światłowód 1/17” na orange.pl i pod nr. 801 234 567 (koszt połączenia wg cennika), gdzie sprawdzisz również zasięg Światłowodu.

Fox and its related entities. All rights reserved; © 2017 AMC NETWORK ENTERTAINMENT LLC. ALL RIGHTS RESERVED. 2017 © Lifetime; VIKINGS © 2017 TM Productions Limited / T5 Vikings IV Productions Inc. All Rights Reserved. An Ireland-Canada Co-Production; Bundesliga na żywo na kanałach ELEVEN SPORTS. © CBS Broadcast Inc. All Rights Reserved; Eurosport, skoki narciarskie; 2017 Ed Stafford, 10 dni, by przeżyć, Discovery Channel; © 2017 Par Pics; Viacom International Media Networks; © 2015 Fox and its related entities. All rights reserved.

dzeniu elektrycznych urządzeń naciągowych w zegarach mechanicznych. Już w latach trzydziestych ubiegłego wieku pojawiły się jednak rozwiązania całkiem innego rodzaju. Najprostsze z nich to po prostu synchroniczny silnik elektryczny, napędzany prądem zmiennym o odpowiednio dokładnie ustalonej częstotliwości. Tak np. funkcjonują zegary pokazujące czas na dworcach kolejowych. Poza prostotą mają one jeszcze jedną zaletę: można je wszystkie połączyć w sieć tak, że wszystkie zegary w sieci wskazują zawsze ten sam czas, co byłoby prawie niemożliwe przy użyciu zegarów z indywidualnymi regulatorami.

Zegary elektroniczne, które pojawiły się nieco później, są wyposażone w generator impulsów ze stabilizatorem i również silnik synchroniczny.

Regulatorem jest najczęściej kryształ kwarcu, który pod wpływem napięcia drga z prawie niezmienną częstością. Wibracje kwarcu generują impulsy elektryczne, które odpowiednio wzmacnione i zliczone, regulują ruch wskazówek lub pojawiają się odpowiednich znaków na wyświetlaczu. Należy jeszcze dodać, że energię do uruchomienia takiego zegarka uzyskać można wbijając dwie szpilki wykonane z różnych metali w jabłko – miniaturowa bateria wielkości główki gwoźdźca wystarcza na rok lub nawet dłużej, natomiast błąd wskazań wynosi 0,0001 sekundy na dobę. Wynik ten został poprawiony dopiero w



Praski zegar astronomiczny

latach pięćdziesiątych wraz z wynalezieniem wspomnianego już na wstępie zegara z cezowym regulatorem atomowym, urządzenia te wykraczają jednak poza ramy zakreślone dla tego artykułu.

I na koniec...

Tak pokrótce przedstawia się historia zegara – urządzenia najwierniej chyba ze wszystkich urządzeń technicznych towarzyszącego człowiekowi właściwie od zawsze, czuwającego nad wszystkimi jego przedsięwzięciami, wspomagającego go w pracy i wypoczynku, wskazującego mu czas snu i czuwania, jednym słowem odmierzającego szczer-

śliwie i te niezbyt pomyślne godziny, z których składa się każde życie.

A co to wszystko ma wspólnego z naszym regionem świętokrzyskim? Wszak nigdy tu nie było znaczących ośrodków produkujących zegary, żaden ze świętokrzyskich rzemieślników, czy też artystów nie zapisał się trwale w historii tej dziedziny techniki.

A jednak ma! W położonym ok. 30 km na południe od Kielc Jędrzejowie, w niepozornej kamieniczce przy rynku, odznaczającej się jedynie czymś w rodzaju astrolabium na dachu, znajduje się największa w Polsce i jedna z największych w świecie kolekcja zegarów. Podstawę zbioru stanowią wprawdzie zegary słoneczne pochodzące z różnych epok i ze wszystkich stron świata, nie brak tu jednak zegarów wszystkich innych typów, jakie kiedykolwiek

pojawiły się w użytkowaniu. Wiele ze zgromadzonych eksponatów to kolekcjonerskie rarytasy – prawdziwe unikaty wymieniane w najpoważniejszych muzealnych katalogach całego świata.

Właściciele zbioru i twórcy muzeum w Jędrzejowie – członkowie znanego i bardzo zasłużonego dla kraju rodu Przypkowskich – od kilkudziesięciu lat, nie bacząc na przeciwności losu, ani na tzw. „wichry historii”, wiejące tu czasem z wyjątkową siłą, cierpliwie i wytrwale gromadzili i systematyzowali swoje zbiory, doprowadzając swym działaniem do tego, że miejsce to stało się jedną z najbardziej zna-

nych, a dla niektórych wprost najważniejszą atrakcją turystyczną naszego regionu.

Bardzo znaczną część kolekcji stanowią dzieła mistrzów niemieckich z Norymbergi, Augsburga, Brunzswiku, Monachium czy Drezna; wiele pochodzi również z krajów naszych południowych sąsiadów – głównie Czech i Moraw, gdzie istniały najważniejsze w środkowej Europie ośrodki zegarmistrzowskiego kunsztu. Jędrzejowskie muzeum jest bardzo istotnym i jednym z najbardziej widocznych śladów kultury niemieckiej, ale i południowosłowiańskiej, w naszym regionie.

Andrzej Barwicki

Klub „Uroczysko”

W ferie zimowe 12- 23 II 2018 r Klub ŚSM zorganizował dla dzieci zajęcia półkolonijne. Uczestnikami tygodniowych turnusów były dzieci z wieku od 6 do 12 lat. W tym roku Klub Uroczysko przygotował zajęcia pod hasłami : Tydzień Piracki i Tydzień z Wikingami. Dzieci miały możliwość uczestniczenia w zajęciach w dwóch opcjach: od godziny 8.00 lub od godziny 10.00. W każdym turnusie dzieci brały udział w zajęciach artystycznych. Na warsztatach plastycznych wykonywały między innymi „ Amulety i Naszyjniki”, „Maski Pirackie”, „Magiczną Jaskinię”, a także uzbrojenie Wikinga.



Klubowi Piraci w samodzielnie wykonanych maskach

Warsztaty muzyczne zorganizowane w klubie były przepełnione muzyką tworzoną na bum bum rurkach.

Podczas dwóch tygodni ferii dzieci brały udział w zajęciach sportowych i rekreacyjnych , w tym Bitwa Morska”, „Okręt”, „Flagi Pirackie”.



Międzydrużynowe rozgrywki sportowe



Zawody na kręgielni



Zajęcia kulinarne „ Statek piracki na morzu”

Na zajęciach z eksperymentów stworzyły „ Ocean w butelce”, a na kulinarnych „Statek piracki na morzu”.

Dzieci wraz z wychowawcami odwiedziły Miejską Bibliotekę Publiczną, gdzie uczestniczyły w ciekawych warsztatach „ Piraci i rozbójnicy z Karaibów” i „Wikingowie - wojownicy ze Skandynawii”. W klubie gościliśmy przedstawicieli Policji z programem edukacyjnym o bezpieczeństwie w domu i poza nim. Dzieci wzięły udział w konkursie plastycznym przygotowanym przez Wydział Prewencji Komendy Miejskiej Policji pt. „Bezpieczne ferie”. Z naszego Klubu zostało nagrodzonych w konkursie 6 osób z czego jesteśmy bardzo dumni.



Laureaci konkursu plastycznego „Bezpieczne Ferie”

Tradycyjnie w każdy wtorek nasi podopieczni wyjeżdżali na basen Perła w Nowinach, który od lat cieszy się niezmienną popularnością wśród dzieci. Wyjazdy na basen są bardzo dobrze przygotowane i zabezpieczone pod względem większej ilości opiekunów w czym pomagali pracownikom klubu wolontariusze. W okresie ferii zimowych wolontariuszami w klubie Uroczysko byli: Agnieszka Niezgoda, Natalia Matejkiewicz, Wiktoria Baćkowska, Klaudia Wieczorek i Wiktor Szymoniak. Uczestnicy półkolonii byli bardzo zadowoleni z codziennej pomocy i wspólnych zabaw ze starszymi koleżankami i kolegą. Za zaangażowanie w pracę wolontariuszom dziękują także pracownicy Klubu Uroczysko. Pomoc młodzieży w postaci wolontariatu jest w klubie zawsze bardzo mile przyjmowana.

DRODZY RODZICE KOLEJNE PÓŁKOLONIE W KLUBIE UROCZYSKO ODBĘDĄ SIĘ 2-27 LIPCA 2018 r.

Przed Waszymi dziećmi cztery tygodnie niezapomnianych wrażeń. Zapraszamy serdecznie do udziału w wakacyjnych zajęciach dzieci w wieku szkolnym.

Świątokrzeska Spółdzielnia Mieszkaniowa
zaprasza
do udziału w konkursie plastycznym

WIELKANOCNY KRÓLICZEK

Wykonaj pracę plastyczną w formacie A3
króliczka wielkanocnego
i przynieś ją do 15 III 2018
do siedziby ŚSM
ul. Warszawska 155 lp.pok nr 8,
Rozstrzygnięcie konkursu
22 III godz. 16.30 (czwartek)
Zapraszamy również na
WARSZTATY WIELKANOCNE
29 III 2018 (Czwartek) godz. 15.00



Informacje w klubie Uroczysko tel. 606 119 228

Świątokrzeska Spółdzielnia Mieszkaniowa
zaprasza Seniorów z naszego osiedla na

SPACERY Z KIJKAMI

Wtorki godz. 8.30
Pierwsze spotkanie 10.04

Zbiórka przed budynkiem ŚSM.
Zajęcia z instruktorem

W razie deszczowej pogody
zajęcia nie odbędą się



Blizsze informacje: Klub Uroczysko
ul. Warszawska 155 lp.pok nr 8
tel. 41 331 10 74 ; 606 119 228

Od września 2017 roku ze względu na duże zainteresowanie zwiększyliśmy ilość zajęć gimnastycznych dla Seniorów i Seniorów z naszego osiedla. Zapraszamy na zajęcia dwa razy w tygodniu. W poniedziałki i czwartki o godzinie 13.00. We wtorki i piątki o godzinie 12.00. Od 10 kwietnia po przerwie zimowej ruszamy ze wspólnymi spacerami z kijkami pod opieką instruktora rekreacji ruchowej. Serdecznie zapraszamy do udziału w zajęciach poprawiających kondycję zarówno fizyczną jak i psychiczną dzięki wspólnemu aktywnemu spędzaniu czasu wolnego.



Zajęcia gimnastyki Seniora pn-czw 13.00, wt-pt 12.00



Zajęcia Fitness poniedziałek 19.00, środa 19.15

Panie zainteresowane intensywną formą ćwiczeń fizycznych (trening funkcjonalny, bodyshape, pilates małą i dużą piłką, zdrowy kręgosłup, zajęcia dance) zapraszamy na zajęcia FITNEES w poniedziałki o godz. 19.00 i środy o 19.15.

Kolejna forma ćwiczeń dla dorosłych to **GIMNASTYKA dla PAŃ w poniedziałki o 18.00 i środy o 18.10.** Przy tak wielu propozycjach zajęć ruchowych każda z Pań może znaleźć dla siebie odpowiednią formę aktywności wpływającej pozytywnie na samopoczucie i sprawność fizyczną.

Na zajęcia sportowe zapraszamy również dzieci, młodzież i dorosłych.

W klubie odbywają się TRENINGI KARATE w grupach wiekowych dla dzieci oraz grupie dla młodzieży i dorosłych. Od września 2017 roku powstała także grupa KOBUDO.

Wielu rodziców obawia się urazowości, nieszczęśliwych wypadków, uszkodzonych kończyn spowodowanych treningami karate. Takich rodziców zapraszamy na treningi. Na naszych zajęciach rodzice, jeśli chcą, mogą towarzyszyć swoim dzieciom podczas treningu, śledzić ich postępy a także pomagać w motywowaniu do dalszej pracy.

Karate uczy dyscypliny i szacunku, spokoju i równowagi. Rozwija mózg poprzez trening ogólnorozwojowy, usprawniający koordynację ciała. Wielokrotnie powtarzane i doskonalone ruchy, złożone układy kata wspomagają rozwój poznawczy, powodują wzrost świadomości własnego ciała i poprawę pamięci. Karate podnosi samoocenę, eliminuje napięcie i podnosi odporność na stres. Należy także wspomnieć o integracji dzieci, młodzieży i dorosłych podczas wspólnych treningów.



Karate grupa młodsza



Karate grupa dla młodzieży i dorosłych



Pracownia plastyczna codziennie gości grupę dzieci

Oprócz zajęć sportowych i rekreacyjnych w Klubie Uroczysko odbywają się codziennie warsztaty plastyczne i ceramiczne. W chwili obecnej działa 4. grupy plastyki z ceramiką dla dzieci w wieku 5-8 lat, 2 . grupy warsztatów artystycznych dla dzieci i młodzieży oraz ceramika rodzinna dla rodziców z dziećmi oraz młodzieży. Zapraszamy również na zajęcia artystyczne Art. Senior. W pracowni plastycznej osoby w każdym wieku mogą rozwijać swoje pasje i zainteresowania a także poznać nowych znajomych.

Także propozycja zajęć muzycznych obejmuje szeroką grupę odbiorców : od dzieci dwuletnich i trzyletnich uczestniczących w zajęciach rytmicznych wraz ze swoim opiekunami, dzieci i młodzieży uczących się gry na pianinie do dorosłych i seniorów z zespołu Wrzosa ŚSM.



Kurs j.angielskiego dla maluchów



Zespół "Wrzosa" podczas występu w Muzeum Narodowym



GOTUJ Z LEWIATANEM!

Już dziś odwiedź nasz **kanal kulinarny** „Gotuję z Lewiatanem” w serwisie **YouTube** i oglądaj inspirujące wideoprzepisy!

Jajka faszerowane na ciepło

Składniki:

- 5 jajek
- 80 dag surowej białej kiełbasy
- 1,5 łyżki majonezu stołowego Lewiatan
- 1 łyżeczka chrzanu tartego Lewiatan
- koperek
- sól
- pieprz czarny mielony Lewiatan
- bułka tarta
- masło
- olej uniwersalny Lewiatan
- ręcznik papierowy Lewiatan

Sposób przygotowania:

Kiełbasę gotuj przez około 25 minut. Odstaw do ostygnięcia. Jajka ugotuj na twardo, poczekaj aż wystygną. Kiełbasę obierz ze skórki i rozdrobnij za pomocą widelca. Jajka w skorupce przetnij ostrym nożem na pół. Delikatnie wydrąż żółtka i białka, tak by nie naruszyć skorupki. Białka i żółtka bardzo drobno posiekaj. Do rozdrobnionej kiełbasy dodaj posiekane jajka, majonez, chrzan, dopraw solą i pieprzem. Koperek posiekaj i dodaj go do masy. Całość dokładnie przemieszaj. Nakładaj farsz do skorupki jajka, a następnie panieruj jajka w bułce tartej (tylko od strony farszu). Na patelni rozgrzej olej, dodaj dużą łyżkę masła i smaż na nim jajka, aż staną się złociste. Upieczone jajka wyłóż na ręcznik papierowy, by odsączyć nadmiar tłuszczu.

Smaczno!



Zeskanuj kod
i gotuj z Lewiatanem!

You Tube

GOTUJĘ
Z LEWIATANEM

